

PRÁCTICAS DEL YOGA HOLOGRÁFICO

-CHC VOL VI-
VALUM VOTAN Y REINA ROJA



CAPÍTULO 6

EL YOGA HOLOGRÁFICO

“La mente debe mantenerse independiente de cualquier pensamiento que surja dentro de ella.”

Sutra del Diamante

1. Como una aplicación del Yoga Synchrongaláctico, el Yoga Holográfico nos eleva más allá del dualismo y surge de la veneración de la Tierra entera como un holograma de la consciencia galáctica total. La consciencia planetaria trasciende la historia.

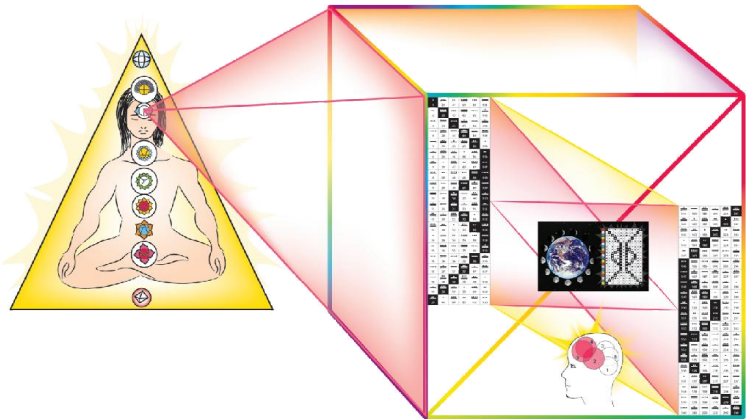

2. El planeta es un miembro del sistema estelar local y la estrella es un miembro de la galaxia. El ser humano es una faceta, textura o capa en el tejido cósmico, dentro de la estructura electrónica del universo. El cosmos es la esfera de la consciencia. La biosfera de la Tierra es un microcosmos del cosmos, y los seres humanos somos un microcosmos de la biosfera de la Tierra.
3. El propósito del Yoga Holográfico es liberar y expandir la mente y el espíritu en mayores niveles de consciencia y conocimiento de su naturaleza electrónica, y cómo ésta se entrelaza dentro del cosmos. Al comprender el cosmos, ya que está holográficamente impreso dentro de nosotros, llegamos a ser cocreadores en la gran revelación de la consciencia.
4. De acuerdo con las *Dinámicas del Tiempo*, la próxima era geológica se producirá a través de la sincronización de la noosfera planetaria con la programación de la evolución estelar. La noosfera es una condición irreversible; no hay vuelta atrás al viejo tiempo.
5. El Yoga Holográfico nos ayuda a descubrirnos como un circuito integrado, reflejando la totalidad de la noosfera. Estamos destinados a convertirnos en generadores de plasma bio-electromagnéticos activados cósmicamente. Nuestra función en el desarrollo cósmico es estabilizar y dinamizar, por turnos, las interacciones cósmico-solares del planeta.

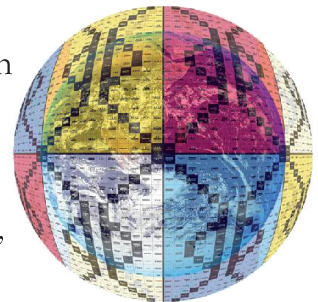

6. Mientras que la primera fase del Yoga Synchrongaláctico tiene en cuenta la activación de los chakras, los plasmas radiales, las esferas mentales y el perceptor

holomental, el Yoga Holográfico da un paso más. Viajando en el cosmos, el Yoga Holográfico revela una clave que desbloquea los canales psíquicos que se extienden desde el sistema de chakras humano a través de los diferentes niveles que abarcan el entero galáctico.

7. El banco psi es el mecanismo de trabajo de la noosfera, la capa mental de la Tierra. El banco psi también contiene los códigos del tiempo para la liberación y el establecimiento de los diferentes cambios y mutaciones en el proceso evolutivo. El banco psi es a la noosfera lo que el cerebro es a la mente. La noosfera, en este sentido, puede ser considerada como la octava esfera mental -la esfera planetaria- que todo lo abarca y todo lo contiene.

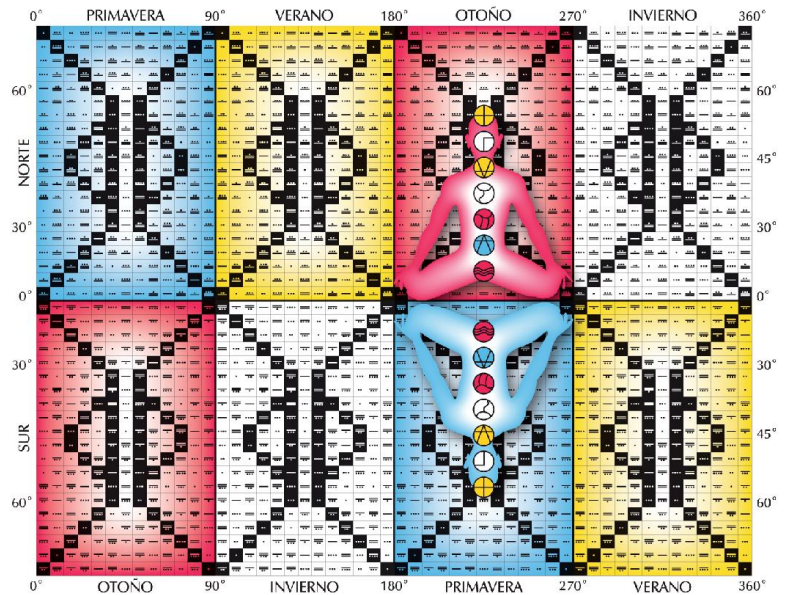

EL CEREBRO GALÁCTICO

Realizándonos a nosotros mismos como circuitos reflexivos de la noosfera, despertamos la corriente AC/CA del planeta, la cual nos abre al conocimiento contenido dentro de los registros akásicos. ¿Cómo? A través de la resonancia perfecta, una carga electrónica es depositada en el banco psi. Esto activa el Manitou AC y CA, los guardianes planetarios del Cerebro Galáctico en la Tierra. De esta manera, cada uno de nosotros se convierte en una encarnación del Manitou Planetario AC/CA y así damos vida a la séptima esfera mental, el perceptor holomental.

8. La práctica del Yoga Holográfico nos ayuda a activar y fusionar nuestro campo electromagnético con el de la Tierra, creando un campo de fuerza interactivo. Este campo de fuerza establece la comunicación tanto con el centro de la Tierra como con la noosfera, a la vez que reconecta simultáneamente nuestro aparato biofísico con el de la Tierra, estabilizando y elevando la frecuencia colectiva.
9. En primer lugar daremos una visión global cósmica, describiendo cómo trabaja este sistema holográfico y, a continuación, ofreceremos siete prácticas.
- *El propósito de la inteligencia superior es velar para que el sistema Velatropa llegue a estabilizarse en una frecuencia superior. La clave para ello es la relación de la Tierra (V.24.3) con los demás planetas en el sistema y sus diferentes relaciones proporcionales al Sol.*
 - *Las frecuencias orbitales de los planetas en el sistema mantienen las frecuen-*

cias de las diferentes etapas y niveles de consciencia. El objetivo principal de la consciencia integradora está en V.24.3 y en la relación del planeta V.24.3 con la estrella local V.24. De hecho, ésta es la estrella que está sufriendo una convulsión masiva de transformación interior, a medida que pasa a una etapa superior de resolución galáctica, la cual tiene mucho que ver con la actual polarización y la necesaria estabilización de la consciencia en V.24.3.

- *La especie humana está en la etapa final de un proceso donde el experimento de las leyes del karma y el pensamiento intencional (tal como han evolucionado, en una serie de diferentes sistemas estelares en la zona de Vela), ahora, han llegado para ser enfocados en este planeta en particular.*

7 COMPONENTES COSMOLÓGICOS DE LA CREACIÓN

- 1: V.24.333 (interior del humano/chakras)
- 2: V.24.33 (humano)
- 3: V.24.3 (planeta)
- 4: V.24 (estrella, Sol)
- 5: V (pulsar Vela, donde se halla la estrella V.24)
- 6: V.0 (Brazo de Orión)
- 7: V.00 (Hunab Ku)

Por esta razón, en este tiempo, seres específicos han encarnado con el fin de servir como sondas de información primordial para este plan de la inteligencia cósmica. Esto es parte de un proyecto mayor de ingeniería planetaria.

- *El propósito del proyecto es: a) evitar la autodestrucción del planeta y b) estabilizar la consciencia del planeta dentro de la resonancia cósmica con la galaxia local, que afecta directamente al Sol.*
 - *Mientras el Sol pasa a través de sus convulsiones internas, se crea una estabilización de la frecuencia solar que afecta y eleva directamente la frecuencia de la consciencia sobre este planeta en particular. Ésta es una situación única en la etapa final de este experimento dentro del sector Vela, una zona de 6.000 años luz de diámetro, para la cual el pulsar Vela define la circunferencia, y la estrella V.24 y el planeta V.24.3 definen el punto central.*
10. El punto más importante a entender en la práctica de Yoga Holográfico es que estamos involucrados en grandes ciclos de fases entrelazadas del cosmos. La primera fase comienza con V.24.333, el sistema interno generador del chakra. Desde esta estructura interna básica, los chakras emanan un campo de energía a través del componente humano, V.24.33, que incluye el campo áurico.
 11. El *quantinomio citobárico* es la estructura primaria del sistema interno generador del chakra, la estructura del átomo único del que surgen los chakras. Todos los chakras humanos y planetarios tienen la misma estructura. El ser humano representa el elemento intencional de pensamiento del cosmos. La Práctica del Yoga Holográfico como una aplicación del Yoga Synchronogaláctico ayuda a hacer consciente la resonancia entre el átomo único y los sistemas de chakra humano y planetario.

EL SISTEMA HUMANO DE CHAKRAS Y EL QUANTINOMIO CITOBÁRICO

12. Para la práctica del Yoga Holográfico es importante tener un firme entendimiento del quantinomio citobárico, como la estructura del átomo único pulsando desde el centro de esta (o cualquier otra) galaxia. Éste es el punto de partida desde el cual construir.



13. El quantinomio citobárico se caracteriza por su consistencia holonómica, lo que significa que lo contiene todo y es contenido por todo. Como la estructura del átomo único, el quantinomio citobárico puede ser entendido como el *chakra maestro subyacente*, el chakra generador desde el cual surgen todos los chakras.

14. Como hemos visto en los volúmenes anteriores, *quanto* es número, *cito* es célula, y *bárico* es presión. Por lo tanto, el quantinomio citobárico es el *número cuántico de la presión de la célula de los circuitos de energía principales en el cuerpo, los chakras, o campos de fuerza que mantienen el cuerpo etérico unido dentro del aura*. Así que la presión uniforme sobre la célula desde toda dirección crea la forma de consistencia esférica.

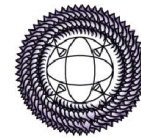

CORONA
1.000 PÉTALOS

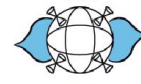

TERCER OJO
2 PÉTALOS



GARGANTA
16 PÉTALOS



CORAZÓN
12 PÉTALOS



PLEXO SOLAR
10 PÉTALOS



CENTRO SECRETO
6 PÉTALOS



RAÍZ
4 PÉTALOS



NEUTRONIO
GENERADOR CHAKRA

15. El quantinomio citobárico también es conocido como el átomo único, en el sentido de que es el átomo primordial que, al experimentar su propia presión celular, se convierte en el generador del cual deriva toda la energía y la electricidad en el cosmos. La combinación de dos elementos, *actinio* y *animio*, dentro de la membrana de la célula, crea una presión que libera rayos *quon* (véase *CHC Vol. II*).

16. Estos rayos *quon* son condensados dentro de 36 compresores, divididos por igual en tres anillos (como un topocosmos holonómico). La liberación de los rayos *quon* dentro del espacio luego forma *quantars* y *quasars*, desde los cuales son formadas las galaxias. Este mismo quantinomio citobárico también proporciona la estructura esencial de cada uno de los chakras, pero en vez de 36 (4x9) compresores, hay cuatro neutrones que se envuelven alrededor de cada chakra en forma radial para crear un *neutronio*. Éste es un ejemplo de consistencia holonómica.

El generador interno de cada chakra está compuesto de cuatro neutrones dispuestos circularmente, en forma radial, para crear un neutronio. Estos neutrones generan líneas fasténicas de fuerza, o aúricas. Cuando se activan a través de prácticas de yoga, estas líneas liberan luminosidad en el campo áurico para crear particulares hipercargas saludables.

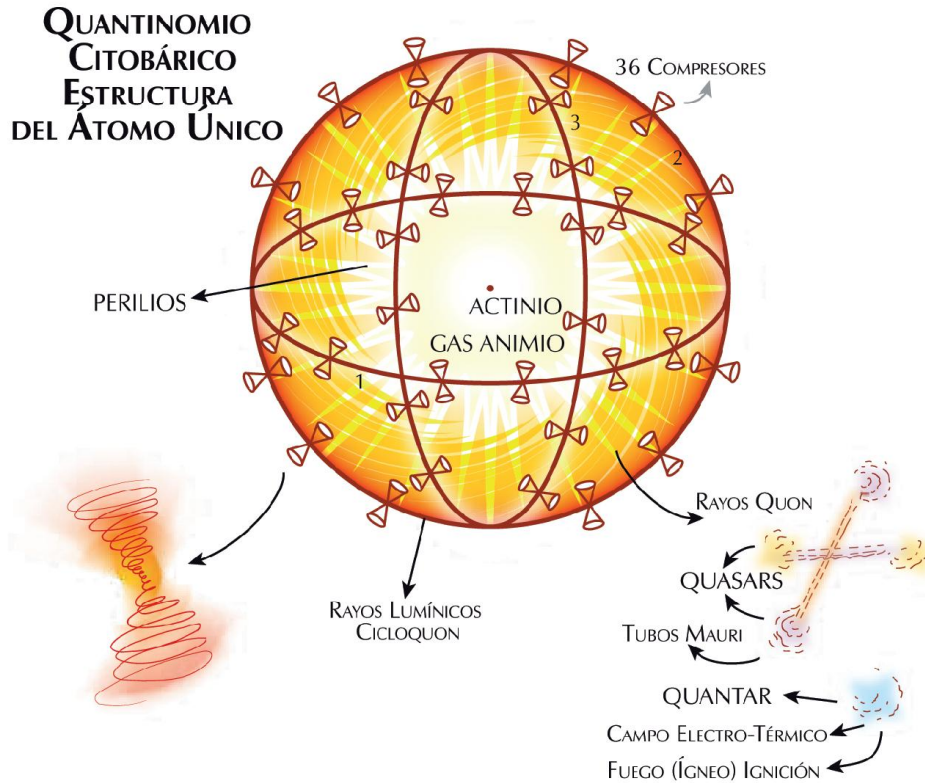

QUANTINOMIO CITOBÁRICO Y HUNAB KU

17. Toda la vida es dependiente del Sol, el administrador estelar local. Pero el Sol mismo recibe sus programas y energía desde Hunab Ku, el núcleo o centro coordinador de la galaxia. Es aquí, en el centro de cada galaxia, donde se encuentra el átomo único o quantinomio citobárico, del cual se originan la masa y la energía de la galaxia, y continúan emanando.



18. Como un núcleo galáctico, Hunab Ku, incluyendo el átomo único, es también una función de la inteligencia o núcleo de pensamiento intergaláctico, que es como un *supernanochip* que contiene el programa completo de la galaxia.

19. Los programas de inteligencia contenidos en los tres anillos del átomo único -conocidos como los resonadores gravitacional, electromagnético y biopsíquico- contienen la información que abarca todo el espectro de la evolución galáctica. Es por eso que se llama Hunab Ku -único dador de movimiento y medida, que es también el reflejo de un mandato divino de unidad cosmológica-. La Ciencia Cósmica aclara la unidad de toda la creación y forma la base para el Yoga Holográfico.

20. La Ciencia Cósmica demuestra como todo se deriva de la interacción de ciertos niveles fundamentales de electricidad y estructuras elementales que son comunes a, y pueden ser encontrados en una variedad de formas en diferentes etapas y niveles de existencia y dimensiones.

21. Así como la biosfera es la unidad de la vida y la heliosfera es la unidad del Sol y de todos los cuerpos planetarios, el cosmos es la unidad de todos sus elementos constitutivos: galaxias, *quasars*, etc.
22. El cosmos está unificado a través de flujos electrónicos plasmáticos comunes e interacciones en un génesis continuo que se extiende desde los generadores internos del cuerpo humano a los límites exteriores de la supernova más evolucionada. El cosmos está tejido telepáticamente mediante la interpenetración mutua de dimensiones cognoscibles con el elemento pensante intencional del universo. Todo está siempre evolucionando hacia la comunión con el Único Creador.
23. La Ley del Tiempo, la Historia Cósmica y el Yoga Holográfico tratan sobre la ley de consistencia holonómica, ya sea en el aura humana de los generadores interactivos o en la definición de las estructuras primarias de un fenómeno estelar o galáctico, incluyendo la misma galaxia.

7 GENERADORES PRINCIPALES (CHAKRAS)
SISTEMA DEL CUERPO DE ENERGÍA DE LA CUARTA DIMENSIÓN
O VEHÍCULO DEL ALMA

EL HUEVO ÁURICO O CAMPO MAGNÉTICO CIRCUNDANTE "CUBIERIA NOOSFERICA DE PLASMA" OPERADOR DE CAMPO TELAPÁTICO

LÍNEAS FASTÉNICAS O AÚRICAS GENERADAS POR LOS CHAKRAS PARA HACER PARTICIPE DE MANERA CREATIVA AL CAMPO DE ENERGÍA BIOSFÉRICO

EL CANAL NEURAL CONECTA LAS SALIDAS PLÁSMICAS DE LAS 4 EXTREMIDADES AL CANAL CENTRAL

VIRITIS O NEUTRONIOS FLUJO PLÁSMICO DE LAS PALMAS DE LAS MANOS Y PLANTAS DE LOS PIES, (RECEPTORES/TRANSMISORES)

El cuerpo humano es un sistema de generadores que producen diferentes corrientes de energía eléctrica. Siendo un generador de energía, el quantinomio citobárico (átomo único/generador del chakra) trabaja tanto interna como externamente. Internamente, cada chakra se completa mediante cuatro neutronios que se componen de cuatro neutrones. Mediante la transposición holonómica, el átomo único llega a ser el neutronio).

A través de los neutronios, las líneas de fuerza radioplásmicas son generadas por el sistema de chakras para crear el campo áurico. Lo que tú experimentas, no sólo a través de tus cinco sentidos, sino lo que entra a través de tus viritris (manos y pies), ingresa en tu sistema y se transmite entonces a través de los canales neuronales hasta el cerebro, dentro de los chakras, liberando *marsines*. La información es un flujo constante en nosotros y fuera de nosotros, pero el proceso es en gran medida inconsciente. Llevar este proceso a la consciencia es la función del Yoga Synchrogláctico y Holográfico.

Nota: Los marsines son la etapa final en el proceso del *partón cuantificado*, en el que 8 partones ocupan incesantemente el mismo tiempo-espacio, estableciendo el material para los plasmas radiales.

EL COMPONENTE PLANETARIO DEL YOGA HOLOGRÁFICO

“Un planeta es entendido, por analogía, por ser una partícula macroatómica, que funciona como un generador cósmico con su propio campo magnético, movimiento y conducción (el plasma que rodea la Tierra).”

CHC Vol. II, p. 189

24. El ser humano (V.24.33) tiene su propio campo magnético y gira en torno a su propio núcleo, como lo hace un planeta. La consciencia humana no está separada de la evolución de la consciencia planetaria. Como el Jefe Joseph dijo, “la Tierra y yo somos una mente”.
25. V.24.3 representa el componente planetario dentro de la consciencia planetaria. El planeta tiene una cubierta electrónica y se comporta como un electrón orbitando un átomo, con diferentes capas y mantos electrónicos. V.24 es la estrella, el campo estelar/solar, el núcleo de este particular átomo pensante.

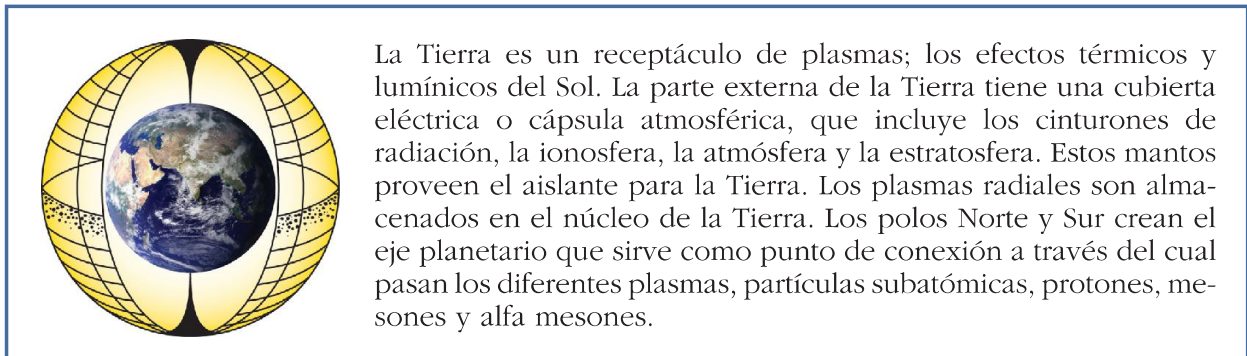

26. La estrella proporciona los plasmas y la energética electrónica del planeta. El siguiente nivel fuera de la estrella es V. (Vela) -éste es el sector de Velatropa-. Esto es parte de la siguiente unidad mayor, o el brazo de Orión (V.0), de la galaxia. La galaxia (V.00) es el principal proveedor de energética plásmica para la estrella.
27. La galaxia contiene diferentes gases, fenómenos rotatorios tales como los *quasars*, los *quantars* y los púlsares, que realmente proporcionan tipos de información y “ondas de radio” de alta frecuencia. En la galaxia existe el vecindario galáctico, que es un cúmulo de galaxias. El universo entero consiste de innumerables vecindarios galácticos que representan todas las fases y variedades del desarrollo evolutivo.
28. Todos los diferentes niveles cósmico-galácticos y tipos de vecindarios de galaxias constituyen el índice de miríadas de galaxias, representando diferentes tipos de interacciones electroplásmicas de los mismos fluidos electrónicos, plasmas, cargas, descargas y líneas de fuerza. Estos son capacitados, aumentados, disminuidos y transducidos.

29. La Ciencia Cómica describe cuatro niveles interactivos del cosmos: a) Biosfera en el nivel planetario, b) Heliosfera en el nivel estelar, c) Galactosfera en el nivel galáctico, y d) Cosmosfera en el nivel universal (hay que tener en cuenta que la cosmosfera incluye la totalidad del cosmos como un conjunto de fuerzas interactivas ecualizadoras, que unifican diferentes órdenes de la realidad cuantificable).

PROGRESIONES DE LA CONSCIENCIA E INTELIGENCIA QUE CONSTITUYEN LA MENTE UNIVERSAL (DE ACUERDO A LA CIENCIA CÓSMICA)

1. Todas las fases del cosmos en su secuencia cosmológica están entrelazadas por una serie de interacciones electroplásmicas, en última instancia generadas a partir del átomo único.

2. Estas interacciones electroplásmicas se reducen a los niveles simples de los seis tipos de electricidad cósmica.

3. Estos seis tipos de electricidad cósmica están contenidos en la estructura del partón cúbico básico.

4. De la combinación de estos seis tipos de electricidad llegan las doce líneas de fuerza electrónicas.

5. Estas doce líneas de fuerza electrónicas se combinan para crear los siete plasmas radiales primarios.

6. Entre los seis tipos de electricidad cósmica, los doce tipos (de líneas) de fuerza cósmica y los siete plasmas radiales, prácticamente todo lo demás es engrandado.

7. Estos componentes electroplásmicos son interactivos a lo largo de las diferentes etapas y niveles del cosmos.

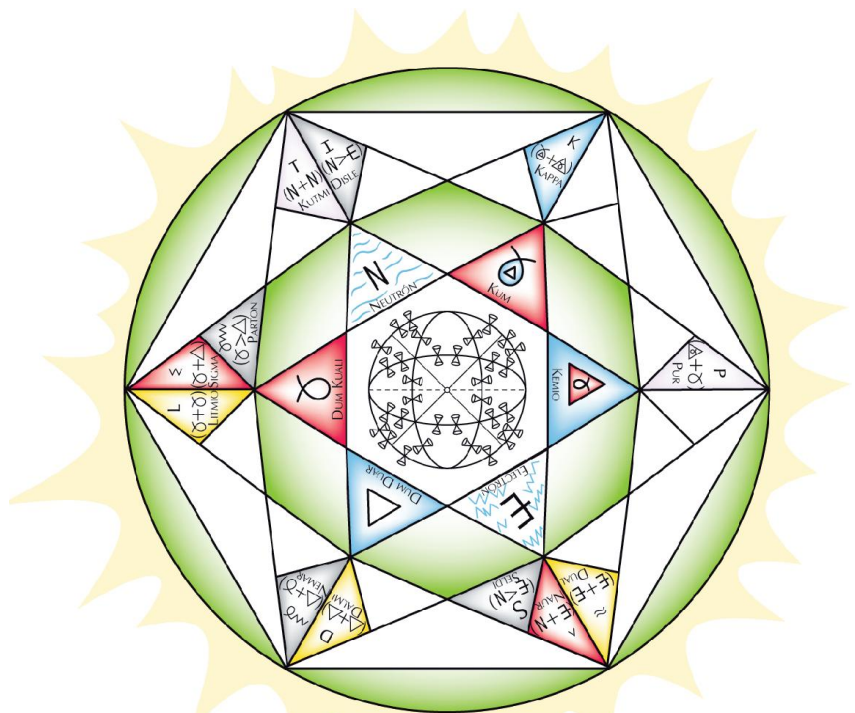

“SEGÚN LA CIENCIA CÓSMICA, LA INFORMACIÓN DEL PARTÓN, ADEMÁS DE LOS 6 TIPOS DE ELECTRICIDAD EN EL COSMOS, ESTÁ OCULTA EN LA 13ª CÁMARA SECRETA DE LA GRAN PIRÁMIDE DE RA EN EGIPTO; RA REPRESENTA AL DIOS SOL, LA FUENTE DE LA ELECTRICIDAD SOLAR.”

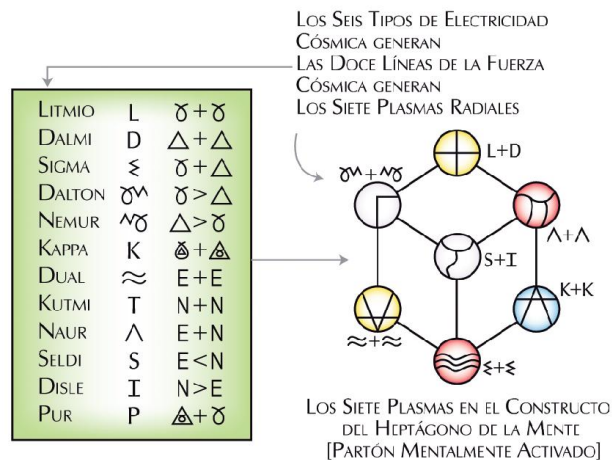

30. Estos niveles de interacción también unifican los órdenes de múltiples niveles de las diferentes dimensiones, desde la consciencia de la realidad subcuantificable hasta la supertranscendente no cuantificable y la meta- o supraconsciencia (los reinos, dimensiones y universos “invisibles”).
31. El entero de este complejo cósmico representa un compuesto o espectro de diferentes niveles de interacciones y dinámicas de las fuerzas electrónicas primarias y tipos de electricidad cósmica. Éste es un fenómeno sumamente dinámico, en el que nosotros podemos participar activamente.

LOS TRES ANILLOS DEL ÁTOMO ÚNICO

Como un generador de energía e información, la clave para el átomo único/quantinomio citobárico se encuentra en sus tres anillos. Éstos definen tres grados o niveles de energía/información:

- 1) Gravitacional (masa física en todas sus formas y variedades, orgánica e inorgánica).
- 2) Electromagnético (todas las formas de electricidad, energía, radiación cósmica y solar, plasmas, auroras, etc.)
- 3) Biopsíquico (programas de inteligencia que activan las capas mentales del universo, creando campos psi planetarios, del cual el banco psi/noosfera es un ejemplo).

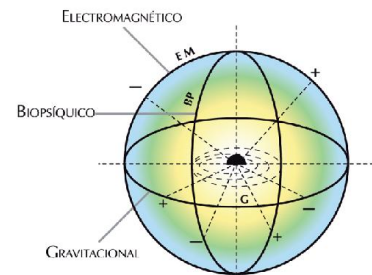

EL PSYCHONE O MODELO DE CAMPO RESONANTE "TOPOCOSMOS HOLONÓMICO"

En su más pura esencia, el quantinomio citobárico genera el potencial biopsíquico del banco psi, el sistema de almacenamiento y recuperación de los programas evolutivos de la vida planetaria. El conocimiento del átomo único/quantinomio citobárico está programado en el banco psi y fue canalizado por primera vez por Charles Henry en 1926, quien se refirió a él como "Psychone" (el término "noosfera" también fue acuñado en 1926.)

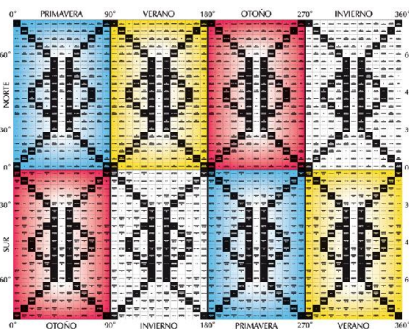

El banco psi es la central telepática de la noosfera, la futura consciencia colectiva de la Tierra. Diferentes claves abren diferentes niveles psicomatemáticos ayudando a la transformación del individuo hacia el entero colectivo.

La comprensión del *psychone* (átomo psíquico) fue desarrollada aún más en el modelo del campo resonante/topocosmos holonómico, y se define como el equilibrio estático de los campos gravitacional, electromagnético y biopsíquico (ver *La Tierra en Ascenso: Un tratado Ilustrado de las Leyes que Gobiernan los Sistemas Enteros* (1984), J. Argüelles). Esto fue afirmado por la canalización extraterrestre del texto *Introducción a la Ciencia Cósmica* (1971), que contiene la descripción completa del prototipo del *psychone*, el quantinomio citobárico. Al mismo tiempo, Argüelles, sin el conocimiento del texto, presentó por primera vez información sobre el *psychone* y sus resonadores en 1972, en su libro *Charles Henry y la Estética Psicofísica*.

YOGA HOLOGRÁFICO BASE DE LAS SIETE PRÁCTICAS

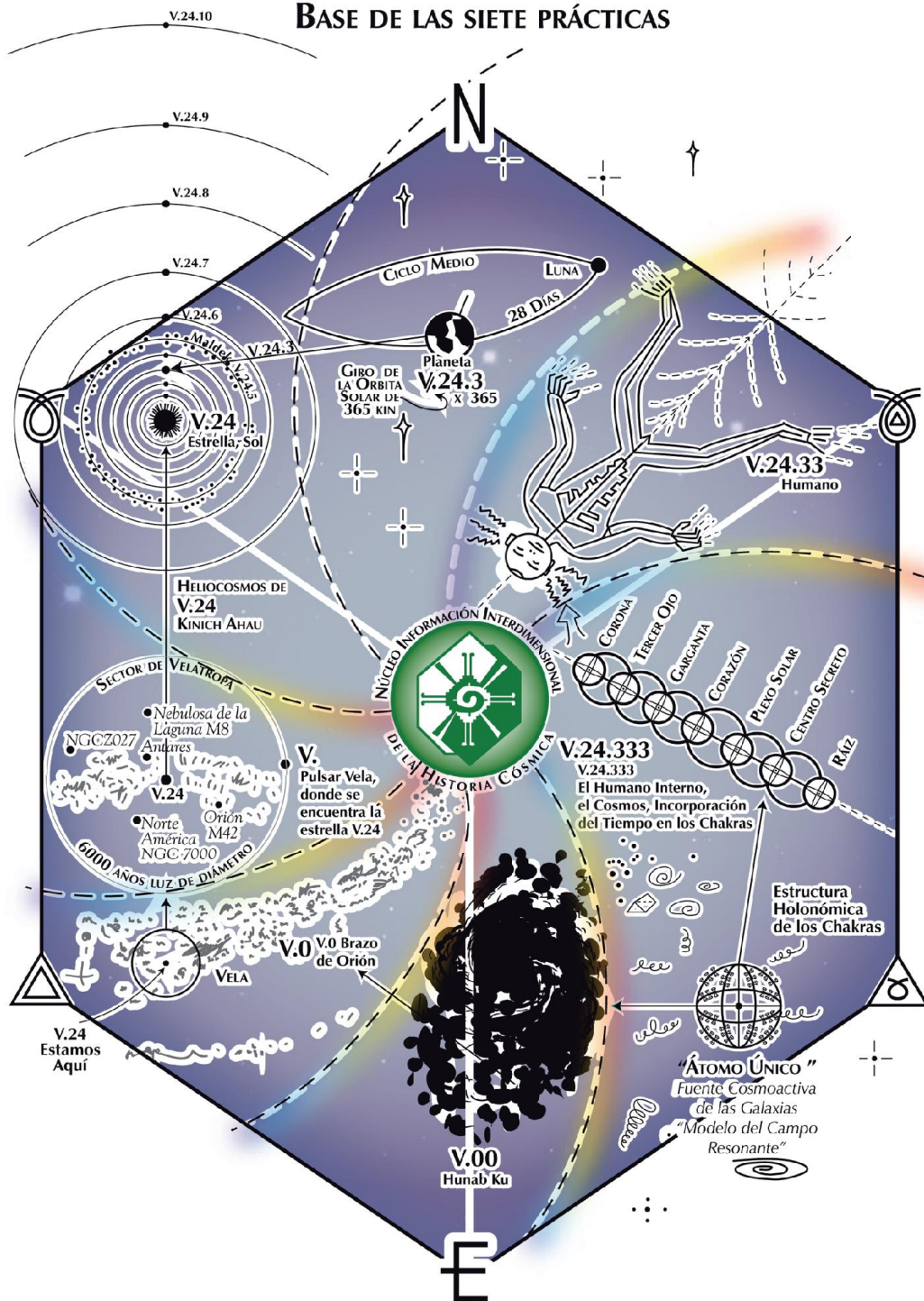

EL YOGA HOLOGRÁFICO: LAS 7 PRÁCTICAS

32. El Yoga Holográfico está basado en la premisa de que todos somos una proyección viviente de un experimento cósmico particular. El proyector está en otro mundo, otra dimensión, en otro plano de la realidad. Cuando nos damos cuenta de esto, entonces podemos volver nuestra atención hacia el proyector. Al hacerlo creamos una resonancia armónica cada vez mayor en el campo que nos rodea. Esto también ayuda a la estabilización de nuestra consciencia planetaria actual.

33. Estos ejercicios se basan en las prácticas del Yoga Synchronogaláctico. La primera práctica focaliza sobre la integración de nuestros chakras a través del tiempo y, a continuación, la construcción desde lo micro a lo macrocósmico. Comenzando con la estructura subyacente del sistema de chakras humano, pasando a través de la noosfera, llegamos al núcleo galáctico.
34. El objetivo principal del Yoga Holográfico es activar el banco psi, desarrollándolo como el mecanismo de nuestra propia consciencia, y también para activar nuestras esferas mentales, de modo que nuestra psicología llega a ser una cosmología cosmocéntrica. Tal y como se describe en los volúmenes anteriores, cualquier conocimiento que aprovechemos con respecto a la noosfera y al banco psi, acelera y precipita el salto cuántico mental-espiritual en nuestra autopercepción consciente.
35. Estas siete prácticas de Yoga Holográfico se basan en los 7 componentes cosmológicos de la creación, como se introdujo anteriormente. El objetivo de estas prácticas es adquirir la comprensión holonómica y la consistencia resonante dentro del cosmos.
36. Primero veremos el sistema de chakras humano y lo ampliaremos para mostrar cómo el ser humano encarna el tiempo.

PRÁCTICA 1: V.24.333 (INTERIOR DEL HUMANO/CHAKRAS)

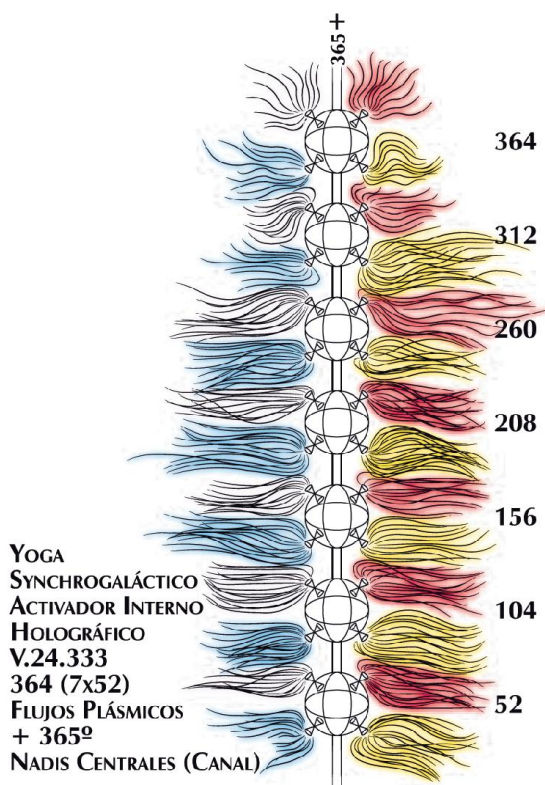

En esta práctica/visualización encarnamos el tiempo del ciclo solar mediante la integración de los chakras, para conectarnos a la Tierra al nivel raíz más profundo.

Cada uno de los siete generadores psíquicos (chakras) es potenciado por 52 flujos -13 rojos, 13 blancos, 13 azules y 13 amarillos-, para un total de 364 flujos. El flujo 365avo es el canal que conecta los siete generadores plásmicos.

Visualiza los 52 flujos de cuatro colores en cada generador y siéntelos vibrar a una superfrecuencia cósmica. Esta frecuencia corresponde a la de Sirio B, que tarda 52 años en girar alrededor de Sirio A. Los dos nuevos chakras -corona de la corona y raíz de la raíz- son activados mediante el giro, generando los 364 flujos en movimiento completo a través del flujo 365avo, o el canal

central. Los dos nuevos chakras son, en realidad, las extensiones de los dos polos del flujo 365avo.

Los siete chakras generadores también se conocen como los siete días (castillos) de Sirio. Esto conecta principalmente a los siete días de la creación y al intervalo de tiempo perdido en la eternidad, con la proporción de siete. Dado que 52 es 1/7 del código de frecuencia orbital de $364+1$, 52 es la redención del intervalo de tiempo perdido en la eternidad, y la clave para la generación de los siete días de la Segunda Creación.

Observa que cuatro anillos de la Tierra equivalen a una "luna" de *Sirio Beta* o "28 castillos". (4 anillos, siete castillos por anillo (7×4) = 28 castillos de 52 días o cinco giros galácticos más tres castillos = una "luna" de Sirio B: $260 \times 5 = 1300 + 156 (52 \times 3) = 1456 = 52 \times 28$ = una "luna" de Sirio B).

PRÁCTICA 2: V.24.33 (HUMANO)

En esta práctica de visualización incluimos el sistema de siete generadores dentro del prototipo de la forma humana: V.24.33. Desde la perspectiva de la Ciencia Cósmica, el ser humano es el elemento componente de la inteligencia en V.24.33 -la raíz cósmica vibratoria que habita en la superficie de la Tierra-.

Es una raíz cósmica vibratoria porque cuando los siete chakras están completamente activados con sus 364 flujos, entonces el cuerpo etérico vibra en el cuerpo físico y los plasmas comienzan a secretar a través de la membrana permeable de la piel, para crear el aura electromagnética (Nota: Los flujos son puramente plásmicos y aparecen desde los 144.000 flujos etéricos o nadis, que son funciones de la activación pránica del cuerpo del alma).

Lo que la mente de la evolución busca es que el ser humano esté en alta resonancia, vibrando en una frecuencia extraordinariamente alta, emitiendo un campo áurico tan intenso que éste resplandezca visiblemente, alterando el electromagnetismo de todo su entorno inmediato.

Para que esto ocurra y para que esta práctica sea efectiva, visualiza los siete chakras, cada uno con sus cuatro series de flujos en los cuatro colores y observa los flujos vibrando cada vez más rápido, hasta que comiencen a liberarse desde los poros de tu piel, como líneas fasténicas de fuerza, para crear una brillante aura espectral arco iris. Practica esto repetidamente.

PRÁCTICA 3: V.24.3 (PLANETA TIERRA)

Una vez que la corriente de plasma espectral del aura humana ha sido establecida, la práctica se extiende al siguiente elemento componente, el planeta: V.24.3. Nosotros ya somos conscientes de los tres puntos principales de resonancia holonómica: chakra corona (Polo Norte), chakra raíz (Polo Sur) y chakra corazón, a través del ecuador penetrando hasta el núcleo de la Tierra, el resonador holonómico de la propia Tierra.

Esta práctica conecta el campo áurico humano, los plasmas y las esferas mentales con la Tierra, mientras dirigimos los plasmas de regreso hacia el campo magnético de la Tierra. Nuestro objetivo es crear una resonancia plásmica con los polos de la Tierra.

Visualiza el Polo Norte en tu chakra de la corona y el Polo Sur en tu chakra de la raíz. Conecta el chakra del corazón a la zona ecuatorial, penetrando hasta el núcleo de la Tierra. De esta manera, transfieres tu energía psicoplásmica de los chakras hacia la Tierra, enfocándote en estos puntos.

Visualiza las corrientes de plasma vibrando desde estos puntos en tu propia aura, extendiéndose hacia fuera para crear el campo áurico espectral del Planeta Tierra, condensándose dentro de las dos partes del puente arco iris circumpolar. Ahora, el arco iris humano y el Arco Iris de la Tierra se encuentran en resonancia común; tú estás en la Tierra y la Tierra está en ti; dos hologramas intercambiables.

PRÁCTICA 4: V.24 (EL SOL Y SU HELIOSFERA)

Ahora que tu aura y el aura de la Tierra están en resonancia plásmica, la Tierra es visualizada girando en su órbita de 365 días, coincidiendo con tus 364+1 flujos. Su órbita está en resonancia inseparable de las otras nueve órbitas que crean la heliosfera.

En el centro, sosteniéndolo todo en su lugar, está V.24, la estrella local. También tiene su aura, una dinámica ardiente pulsada en ciclos de 23 años para crear grandes fases de activación solar, que energiza continuamente los campos electromagnéticos de cada uno de los planetas, cuyas órbitas, a su vez, crean resonancias cada vez más armónicas para la heliosfera entera.

Siente esta rica dinámica pulsando; escucha con el oído interno las sinfonías de la música de las esferas. Visualiza los 364+1 flujos de tus siete generadores, extendiéndose como 365 fibras etéricas en cada una de las 365 posiciones de la Tierra en su órbita alrededor del Sol. Siente la excitación de saber que tu energía está participando en la dinámica de la rotación diaria de la Tierra que ocurre repetidamente ¡365 veces por órbita!

PRÁCTICA 5: V (SECTOR VELA, VELATROPA)

Ahora, expandiendo desde la heliosfera de V.24, extiéndete 3.000 años luz hacia la circunferencia de 6.000 años luz de diámetro del sector de Velatropa en el Brazo de Orión de nuestra Galaxia. Nuestra estrella V.24 se encuentra en el centro de este "suburbio" galáctico. Éste es definido por el pulsar "Vela", que pulsa señales en frecuencias ultra-elevadas que llegan en ráfagas inteligentemente rítmicas que son, en esencia, códigos cósmicos, con V.24 como su objetivo principal, aunque los códigos también son transmitidos a otras estrellas principales en este sector, incluyendo: Sirio, Arcturus, Antares, Alfa Centauro, las Pléyades y Aldebarán.

Como un pulsar, Vela es el remanente de una estrella que explotó como supernova hace unos 6.000 años, por lo que estas pulsaciones de frecuencia elevada han estado codificando el programa histórico de la Tierra. Ahora se está produciendo un cambio.

Siente en lo más profundo de tu mente las pulsaciones aumentando su frecuencia. Sintoniza dentro de este proceso. Visualiza el pulsar Vela dirigiendo sus ráfagas de información a V.24 y su sistema planetario. Ahora tu mente está cambiando.

PRÁCTICA 6: V.0 (EL BRAZO DE ORIÓN)

El Brazo de Orión es uno de los brazos espirales principales de nuestra Galaxia. El sector Vela es sólo una pequeña zona hacia el borde más alejado del Brazo de Orión. Si consideras que la galaxia tiene 100.000 años luz de diámetro, puedes ver que el sector Vela no es más que una pequeña porción del entero.

Visualiza la galaxia como un molino de viento de gran tamaño. Ahora, visualiza que uno de estos brazos en forma de remolino es el Brazo de Orión. Luego visualiza que hacia el extremo de este brazo está el sector Vela, un círculo pequeño, diminuto. En el centro de ese círculo minúsculo está el heliocosmos V.24. Ahí es donde estás tú, vibrando y resonando la estructura entera. Ahora coloca la galaxia en tu tercer ojo y reconoce que su sabiduría ha penetrado en tu palacio de sabiduría.

PRÁCTICA 7: V.00 (HUNAB KU)

En el interior de tu ojo de sabiduría, continúa con la visualización de la galaxia moviéndose en espiral a un rango de velocidad enorme, como un molino de viento gigante girando en el viento cósmico de la creación. Ahora penetra con tu ojo de sabiduría en el centro de ese remolino, el núcleo galáctico, Hunab Ku "único dador de movimiento

y medida." Al acercarte, pasas a través de una increíble densidad de ondas de radio y una masa de gas caliente, girando rápidamente alrededor de un pequeño pero supermasivo "objeto". Se trata del portal interdimensional, erróneamente considerado como un agujero negro: el corazón de Hunab Ku.

Aquí se recibe la transmisión del átomo único, descargando los programas de dimensiones superiores y difundiéndolos hacia fuera. Vista desde esta parte, nuestra galaxia tiene la forma de un disco galáctico. Piensa en Hunab Ku en el centro de tu tercer ojo, enviando sus emisiones a la galaxia, que es como un disco compacto (CD) girando, mientras que se reproducen sus armónicos superiores condensados dentro de decenas de miles de millones de estrellas, cada uno con una nota, una frecuencia resonante, en una sinfonía galáctica que posiblemente sólo Dios podría escuchar.

